

| | | |
|-----------|--------------------|------------------|
| THYRISTOR | 133A RMS 800 Volts | PAT608 PAH608 |
|-----------|--------------------|------------------|

回路図 CIRCUIT

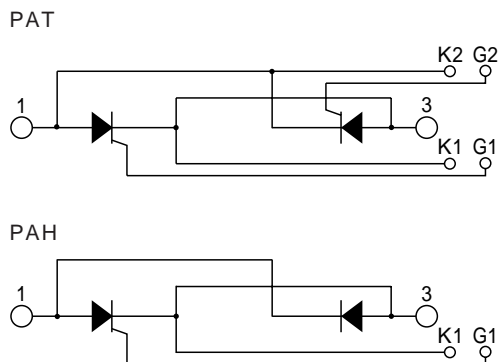

外形寸法図 OUTLINE DRAWING

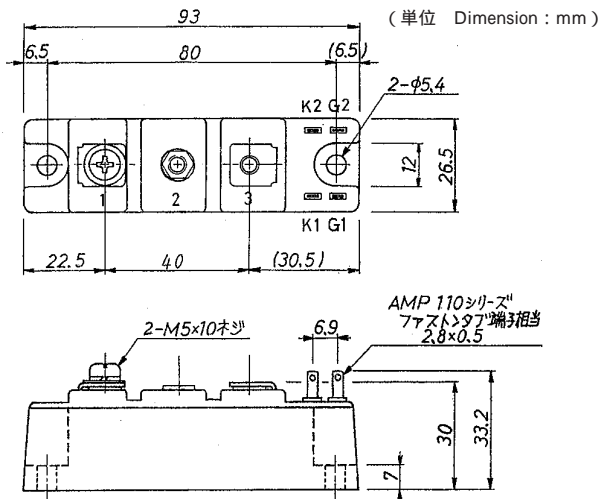

最大定格 Maximum Ratings

| 項目 Parameter | 記号 Symbol | 耐压クラス Grade | 単位 Unit |
|-------------------------------------------------------|------------------|---------------|------------|
| | | PAT608/PAH608 | |
| くり返しピークオフ電圧 Repetitive Peak Off-State Voltage | V _{DRM} | 800 | V |
| 非くり返しピークオフ電圧 Non Repetitive Peak Off-State Voltage | V _{DSM} | 960 | V |

| 項目 Parameter | 記号 Symbol | 条件 Conditions | 定格値 Max. Rated Value | 単位 Unit | | |
|---------------------------------------------------------|---------------------|---------------------------------------------------------------------------------------------------------------------------------------------------------|-------------------------|------------------|-----------|-----|
| 実効オン電流 RMS On-State Current | I _{T(RMS)} | 商用周波数 180° 通電 T _c = 83 Half Sine Wave | 133 | A | | |
| サージオン電流 Surge On-State Current | I _{TSM} | 50Hz正弦半波, 1 サイクル, 非くり返し Half Sine Wave, 1Pulse, Non-Repetitive | 1200 | A | | |
| 電流二乗時間積 I Squared t | I ² t | 2 ~ 10ms | 7200 | A ² s | | |
| 臨界オン電流上昇率 Critical Rate of Rise of Turned-On Current | di/dt | V _D =2/3V _{DRM} , I _{TM} =I _{T(RMS)} , T _j = 125 I _G =200mA, di _c /dt=0.2A/μs | 100 | A/μs | | |
| ピークゲート電力損失 Peak Gate Power | P _{GM} | | 5 | W | | |
| 平均ゲート電力損失 Average Gate Power | P _{G(AV)} | | 1 | W | | |
| ピークゲート電流 Peak Gate Current | I _{GM} | | 2 | A | | |
| ピークゲート電圧 Peak Gate Voltage | V _{GM} | | 10 | V | | |
| ピークゲート逆電圧 Peak Gate Reverse Voltage | V _{RGM} | | 5 | V | | |
| 動作接合温度範囲 Operating Junction Temperature Range | T _{jw} | | - 40 ~ + 125 | | | |
| 保存温度範囲 Storage Temperature Range | T _{stg} | | - 40 ~ + 125 | | | |
| 絶縁耐圧 Isolation Voltage | V _{iso} | 端子 - ベース間, AC 1 分間 Terminal to Base, AC 1 min. | 2000 | V | | |
| 締付トルク Mounting Torque | ベース部 Mounting | F | サーマルコンパウンド塗布 Greased | M5 | 2.4 ~ 2.8 | N・m |
| | 主端子部 Terminal | | M5 | 2.4 ~ 2.8 | N・m | |

1 アーム当りの値 Value Per 1 Arm.

電気的特性 Electrical Characteristics

| 項目 Parameter | 記号 Symbol | 条件 Conditions | 特性値(最大) Maximum Value | | | 単位 Unit |
|---------------------------------------------------------|----------------------|----------------------------------------------------------------------------------------------------------|--------------------------|------------|------------|------------|
| | | | 最小 Min. | 標準 Typ. | 最大 Max. | |
| ピークオフ電流 Peak Off-State Current | I_{DM} | $T_j=125$, $V_{DM}=V_{DRM}$ | | | 30 | mA |
| ピークオン電圧 Peak On-State Voltage | V_{TM} | $T_j=25$, $I_{TM}=180A$ | | | 1.38 | V |
| トリガゲート電流 Gate Current to Trigger | I_{GT} | $V_D=6V$, $I_T=1A$ | $T_j= - 40$ | | 200 | mA |
| | | | $T_j= 25$ | | 100 | mA |
| | | | $T_j= 125$ | | 50 | mA |
| トリガゲート電圧 Gate Voltage to Trigger | V_{GT} | $V_D=6V$, $I_T=1A$ | $T_j= - 40$ | | 4 | V |
| | | | $T_j= 25$ | | 2.5 | V |
| | | | $T_j= 125$ | | 2 | V |
| 非トリガゲート電圧 Gate Non-Trigger Voltage | V_{GD} | $T_j=125$, $V_D=2/3V_{DRM}$ | 0.25 | | | V |
| 臨界オフ電圧上昇率 Critical Rate of Rise of Off-State Voltage | dv/dt | $T_j=125$, $V_D=2/3V_{DRM}$ | 500 | | | V/ μ s |
| ターンオフ時間 Turn-Off Time | t_q | $T_j=125$, $I_{TM}=I_{TRMS}$, $V_D=2/3V_{DRM}$ $dv/dt=20V/\mu$ s , $V_R=100V$, $- di/dt=20A/\mu$ s | | 100 | | μ s |
| ターンオン時間 Turn-On Time | t_{gt} | $T_j=25$, $I_{TM}=I_{TRMS}$, $V_D=100V$ $I_G=200mA$, $di_G/dt=0.2A/\mu$ s | | 6 | | μ s |
| 遅れ時間 Delay Time | t_d | | | 2 | | μ s |
| 立上がり時間 Rise Time | t_r | | | 4 | | μ s |
| ラッチング電流 Latching Current | I_L | $T_j=25$ | | 100 | | mA |
| 保持電流 Holding Current | I_H | $T_j=25$ | | 50 | | mA |
| 熱抵抗 Thermal Resistance | * 1 $R_{th(j-c)}$ | 接合部 - ケース間 (トータル) Junction to Case, Total | | | 0.25 | /W |
| 接触熱抵抗 Thermal Resistance | * 1 $R_{th(c-f)}$ | ケース - フィン間 (トータル), サーマルコンパウンド塗布 Case to Fin, Total, Greased | | | 0.1 | /W |

質量...約155g
Approximate Weight

1 アーム当りの値 Value Per 1 Arm.
* 1 : 1 モジュール当りの値 Value Per Module.

オン電圧特性
ON-STATE CURRENT VS. VOLTAGE

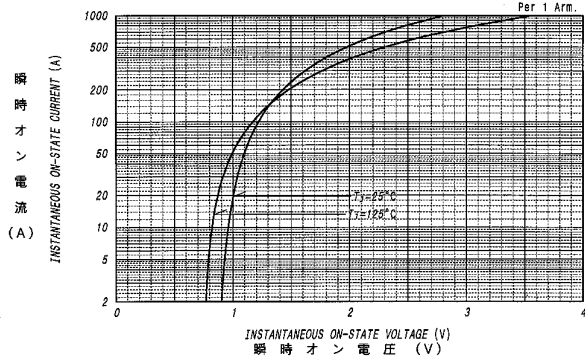

サージオン電流定格
SURGE CURRENT RATINGS

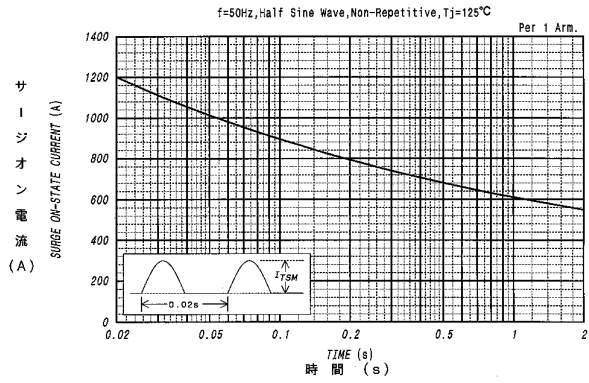

平均オン電力損失特性
AVERAGE ON-STATE POWER DISSIPATION

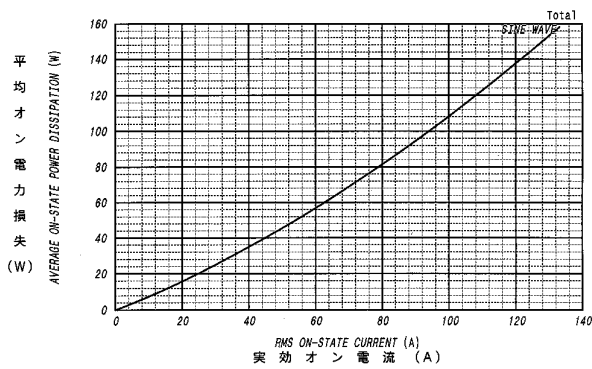

実効オン電流ーケース温度定格
RMS ON-STATE CURRENT VS. CASE TEMPERATURE

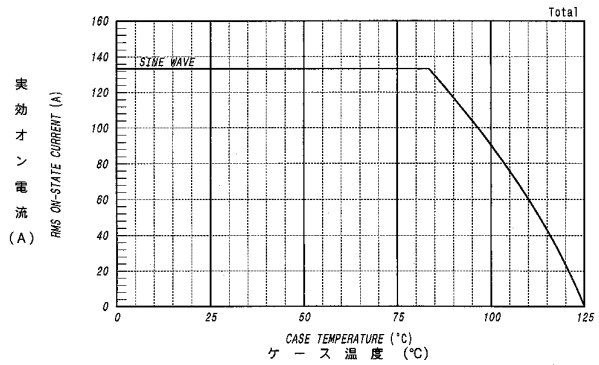

ゲート特性
GATE CHARACTERISTICS

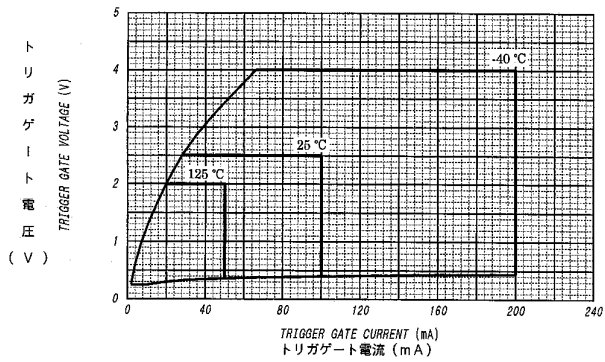

ゲート定格
GATE RATINGS

