

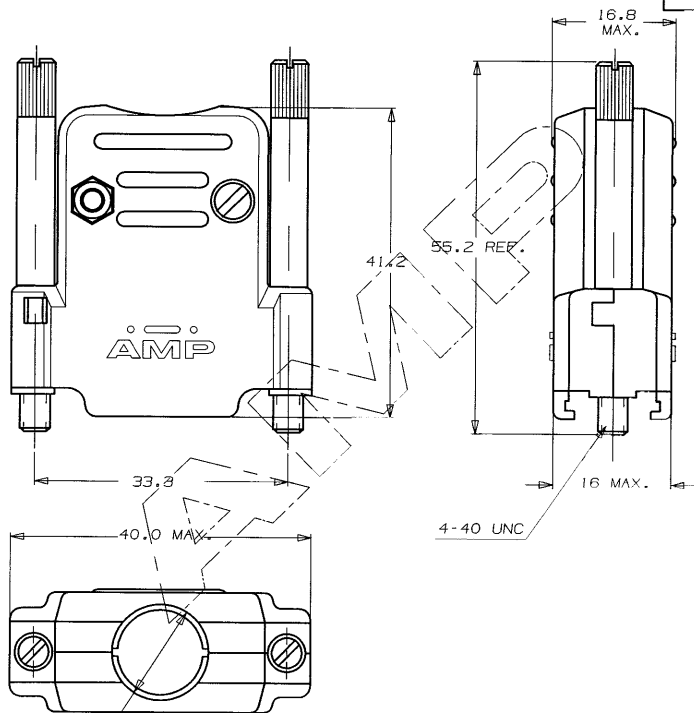

C	SIN ESCALA	METRICO	 ANGULO DE PROYECCION
	DIMENSIONES EN mm.		

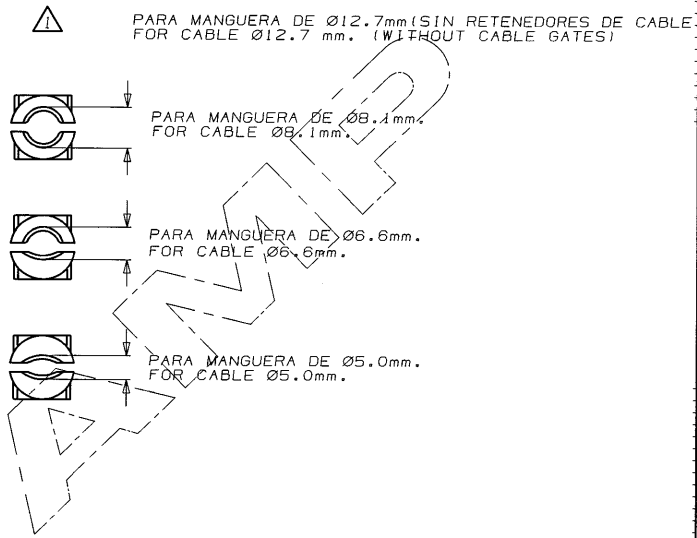

RETENEDORES DE CABLES CABLE GATES



LOC  
AL  
DIST  
2

OTROS TRATAMIENTOS		ACABADO		MATERIAL		N. ORDEN	
PLANO DE CLIENTE SOLO PARA REFERENCIA				© COPYRIGHT 1990/98 AMP ESPAÑOLA, S.A. TODOS LOS DERECHOS RESERVADOS. LOS PRODUCTOS AMP ESTAN CUBIERTOS POR PATENTES ACTUALES O PENDIENTES			
				TOLERANCIAS GENERALES DEC ± 0.5 ANGULO ± 1°			
C1	ES00-0162-02	R-S	16-1-03	 AMP ESPAÑOLA, S.A. BARCELONA ESPAÑA		NOMBRE KIT, CARCASA PROTECTORA PARA CONECTORES HD 15 POS	
C	ES00-0063-96	JC	19SE798				
B	REVISADO	JC	24-4-92	DIBUJADO CARBONELL 21-11-90 CONF. P. DURAN 10-4-92			
A	REVISADO	JC	10-4-92				
LETRA	REVISIONES	DIBUJ.	FECHA	APR. P. DURAN 10-3-93	A3	PLANO N.º 737431	HOLIA de 1 de 2

C	SIN ESCALA DIMENSIONES EN mm.	METRICO	 ANGULO DE PROYECCION
---	----------------------------------	---------	---

**NOTAS:**

- 1- LOS COMPONENTES IRAN ( SIN MONTAR ) DENTRO DE UNA BOLSA.  
PACKAGE ALL PARTS UNASSEMBLED
- 2 PARA MONTAJE, VER HOJA DE INSTRUCCIONES 411-22004  
FOR ASSEMBLY, SEE INSTRUCTION SHEET 411-22004

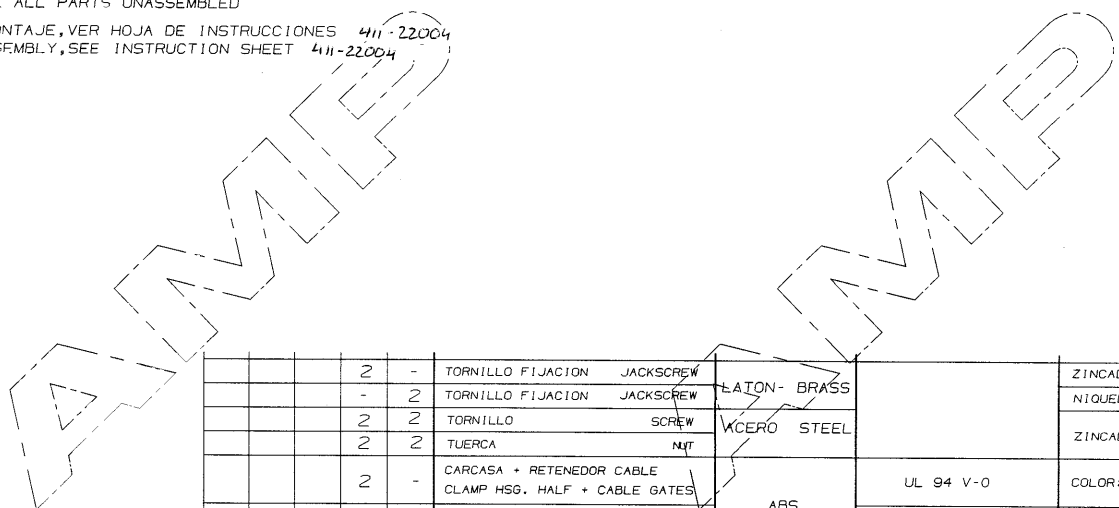

CANTIDAD POR KIT QTY. PER KIT	DESCRIPCION/DESCRIPTION	MATERIAL	RESIST. AL FUEGO FLAME RESISTANCE	ACABADO/FINISH
2	TORNILLO FIJACION JACKSCREW	LATON- BRASS		ZINCADO NEGRO BLACK ZINC PLATE
-	TORNILLO FIJACION JACKSCREW			NIQUELADO BRIGHT NICKEL
2	TORNILLO SCREW	ACERO STEEL		ZINCADO ZINC PLATE
2	TUERCA NYT			
2	CARCASA + RETENEDOR CABLE CLAMP HSG. HALF + CABLE GATES	ABS	UL 94 V-0	COLOR: NEGRO BLACK COLOR
-	CARCASA + RETENEDOR CABLE CLAMP HSG. HALF + CABLE GATES		UL 94 HB	NIQUELADO BRIGHT NICKEL
CANTIDAD POR KIT QTY. PER KIT    DESCRIPCION/DESCRIPTION    MATERIAL    RESIST. AL FUEGO FLAME RESISTANCE    ACABADO/FINISH				
-2	SIN METALIZAR PLAIN			
-1	METALIZADO METAL PLATED			
		PLANO DE CLIENTE SOLO PARA REFERENCIA	© COPYRIGHT 1990/92 AMP ESPANOLA, S.A. TODOS LOS DERECHOS RESERVADOS. LOS PRODUCTOS AMP ESTAN CUBIERTOS POR PATENTES ACTUALES O PENDIENTES.	
			TOLERANCIAS GENERALES	<b>AMP</b> AMP ESPANOLA, S.A. BARCELONA ESPANA
			DEC ± 0,5 ANGULO ± 1°	
			DIBUJADO CARBONELL 21-11-90	NOMBRE KIT, CARCASA PROTECTORA PARA CONECTORES HD 15 POS.
			CONF. P. DURAN 10-4-92	
		LETRA	REVISIONES	DIBUJ. FECHA
				APR. P. DURAN 10-3-93
			A3	PLANO N° 737431
				HOJA 2 de 2

LOC AL  
DIST 2