

1241581-1, -2 AS SHOWN wie gezeichnet

| LOC | DISP | REV | DATE | BY | CHKD | APPROV |
|-----|---------------|-----|------|---------|------|--------|
| A1 | - | F | 174 | | | |
| A1 | ECR-07-024616 | | 1002 | T2007 | | |
| A2 | ECR-08-001159 | | 15 | JAN2008 | | |
| C | ECR-08-002261 | | 02 | FEB2008 | | |
| D | ECR-08-023339 | | 26 | AUG2008 | | |

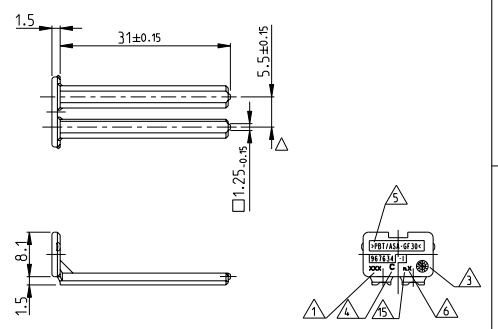

967634-1 AS SHOWN wie gezeichnet

- NOTES**
Bemerkungen
- 1 ACTIVE COMPANY LOGO AND SINGLE PARTNUMBER OF POS. 1 RESP. 3 (POS. 1 WITHOUT DASH NUMBERS)
Aktuelles Firmenlogo und Einzelteil-Nr. von Pos. 1 bzw. 3 (Pos. 1 ohne Strichzahlen)
 - 2 TE ORDER NO. ASS'Y NOT ON PART
TE Bestell-Nr. Verkaufsteil nicht auf Teil
 - 3 PRODUCTION DATE WITH REFERENCE RIB
Produktionsdatum mit Bezugsrippe
 - 4 REVISION STATUS OF THE MOLD
Änderungsstand des Spritz-Werkzeuges
 - 5 MATERIAL MARKING ACC. TO WERKSTOFFKENNZEICHNUNG NACH VDA 260
 - 6 MOLD CAVITY MARKING
Werkstoffmarkierung
 - 7 CAVITY MARKING
Kammerbezeichnung

- 8 WARRPAGE TO 16mm PERMITTED
Verzug bis 16mm zulaessig
- 9 WARRPAGE TO 11,3mm PERMITTED
Verzug bis 11,3mm zulaessig
- 10 PACKAGING: BULK PACKAGING IN CORRUGATED BOX
Verpackung: Schuetftgut in Versandkarton
- 11 USE OF POS. 3 (SECONDARY LOCKING DEVICE)
RECOMMENDED BUT NOT PRESCRIBED
Verwendung v. Pos. 3 (zweite Kontaktsicherung) wird empfohlen, ist aber nicht vorgeschrieben
- 12 CAVITIES MATING WITH JUNIOR POWER TIMER CONTACTS (WITHOUT SINGLE WIRE SEAL). MAX. WIRE SIZE 2,5mm² FLR - SEE PRODUCT GROUP DRAWING.
Kontaktkammern passend fuer Junior Power Timer Kontakte (ohne Einzel-Dichtungs-System), max. Drahtquerschnittsbereich 2,5mm² FLR - siehe Produktgruppen-Zeichnung.

- 13 FOR CAVITY 12 AND 18 USE ONLY THOSE CONTACTS WITH SELECTIVE GOLD PLATED OUTER SURFACE.
927771-9 (0,5-1mm²) OR 927768-9 (1-2,5mm²) BOTH ON DRAWING 1355046
- 14 HARNESS ASSY: BEFORE INSERTING THE JPT-CONTACTS IN THESE CAVITIES THE SHORT-CIRCUIT-SPRING HAS TO BE ACTIVATED TO PREVENT OF DAMAGING THE SPRING AND ITS SURFACE. THIS WILL BE DONE BY MATING THE JPT-HOUSING INTO ONE OF THE FOLLOWING COUNTERPARTS (WITHOUT TAB-CONTACTS!!):
-TAB-HOUSING 967204-1
-HOUSING OF HEADER 1-967366-1 (THAT IS WITHOUT CONTACTS)
-FIT-UP AID ACCORDING TO INTERFACE DRAWING 114-18865 (BE CAREFUL! ACTUATING ELEMENT OF SHORT SPRING HAS NO QUADRATIC PROFILE, THEREFORE THE CORRECT ORIENTATION OF THE JPT-HOUSING AND A LOCKING DEVICE MUST BE ENSURED.)

- 15 -Flachsteckergehäuse 967204-1
-Leergehäuse der Messerleiste 1-967366-1 (d.h. ohne Kontakte)
-Leergehäuse der Messerleiste 967630-3 (17poliger Steckplatz)
-Nach Schnittstellenzeichnung gefertigte Montagehilfe (Achtung: Befestigungselement fuer Kurzschlussfeder hat KEINEN quadratischen Querschnitt, deshalb korrekte Orientierung des JPT-Gehäuses sicherstellen!)
Nach dem Bestücken der zwei Kammern kann das Gegenstück wieder entfernt werden.
- 16 INTERFACE DRAWING FOR MATING PART (HEADER) OF 17POS. JPT-HOUSING SEE SPEC.-NO.:
Schnittstellenzeichnung fuer das Gegenstück (Messerleiste) des 17poligen JPT-Gehäuses siehe Spec.-No.:
- 17 TOOL-NUMBERING
Werkzeugnummerierung

114-18865

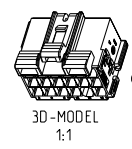

| CUSTOMER PART NO | AMP PART NO | REV | WEIGHT GEWICHT | PCS | POS. | MATERIAL | SURFACE color | DESCRIPTION | ITEM NO | SEE PARTS LIST | SEE PARTS LIST | CUSTOMER DRAWING | SCALE | SHEET 1 OF 1 | REV D |
|------------------|-------------|-----|----------------|-----|------|--------------------------------------------|-------------------------|-----------------------------------------------------------------------|---------|----------------|----------------|------------------|-------|--------------|-------|
| 967634-1 | | D | 0,5g | 1 | 3 | PBT/ASA-GF30 | SLATE GREY Schiefergrau | SECONDARY LOCKING DEVICE zweite Kontaktsicherung | 4 | | | | | | |
| 1241581-2 | | C | 9,2g | 1 | 2 | SPRING STEEL/STAINLESS Federstahl/rostfrei | GOLD PLATED verguldet | SHORT-CIRCUIT-SPRING Kurzschlussfeder | 5 | | | | | | |
| 1241581-1 | | C | 9,2g | 1 | 2 | SPRING STEEL/STAINLESS Federstahl/rostfrei | RED.rot | JUNIOR POWER TIMER HOUSING, 17POS. Junior Power Timer Gehäuse, 17pol. | 3 | | | | | | |
| | | | | 1 | 2 | SPRING STEEL/STAINLESS Federstahl/rostfrei | GOLD PLATED verguldet | SHORT-CIRCUIT-SPRING Kurzschlussfeder | 2 | | | | | | |
| | | | | 1 | 1 | PBT-GF10 | BLACK/schwarz | JUNIOR POWER TIMER HOUSING, 17POS. Junior Power Timer Gehäuse, 17pol. | 1 | | | | | | |