

NOTE:
注

- MEASURED AT 1 m DISTANCE FROM THE AIR INLET.
ファン吸込側より1 mにて測定する。
- MEASURED BETWEEN THE LEAD WIRES AND THE FRAME.
リード線導体部とフレームとの間。
- MOTOR IS PROTECTED FROM DAMAGE OF LOCKED ROTOR CONDITION AT THE OPERATING VOLTAGE.
ファン拘束時焼損の恐れはない。
- PRINT PRODUCT NAME, MODEL No., MANUFACTURER, AND MANUFACTURED DATE ETC.
品名, 型名, 製造会社名 及び 製造年月日等を表示する。
- FOR SENSOR SPEC., SEE 9D0001H111.
THE SWITCHING BY PWM CONTROL MAY INFLUENCE THE SENSOR OUTPUT.
センサー仕様は、9D0001H111による。
PWM制御によるスイッチングがセンサ出力に影響する場合があります。
- ALL VALUES OF EACH CHARACTERISTICS ARE AT ROOM TEMPERATURE AND NORMAL HUMIDITY.
諸特性は常温、常湿での値です。

PERFORMANCE CURVES

風量-静圧特性例

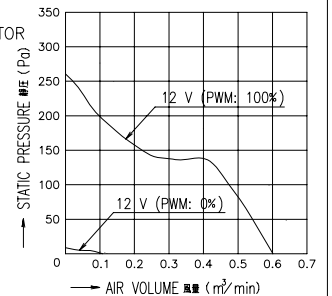

	INPUT PWM DUTY 100% 入力 PWM デューティ 100%	INPUT PWM DUTY 0% 入力 PWM デューティ 0%
RATED VOLTAGE 定格電圧	12 V DC	
OPERATING VOLTAGE 使用電圧範囲	10.8 V DC ~ 13.2 V DC DC 10.8 V ~ DC 13.2 V	
RATED CURRENT 定格電流	0.47 A AT 12 V DC 0.47 A (DC12 Vにて)	0.05 A AT 12 V DC 0.05 A (DC12 Vにて)
RATED SPEED 定格回転速度	13000 \pm 1600 min ⁻¹ AT 12 V DC 13000 \pm 1600 min ⁻¹ (DC12 Vにて)	2400 \pm 700 min ⁻¹ AT 12 V DC 2400 \pm 700 min ⁻¹ (DC12 Vにて)
INSULATION RESISTANCE 絶縁抵抗	10 M Ω MIN. AT 500 V DC (NOTE2) DC500 Vメガーにて10 M Ω 以上(注2)	
DIELECTRIC STRENGTH 絶縁耐圧	ONE MINUTE AT 500 V AC, 50/60 Hz (NOTE2) AC50/60 Hz, 500 Vにて1分間耐えること(注2)	
OPERATING TEMP. RANGE 使用温度範囲	-10 $^{\circ}$ C ~ +60 $^{\circ}$ C	
SOUND PRESSURE LEVEL 音圧レベル	52 dB(A) (NOMINAL) (NOTE1) 52 dB (A) (中心値) (注1)	13 dB(A) (NOMINAL) (NOTE1) 13 dB (A) (中心値) (注1)
MASS 質量	APPROX. 55 g 約 55 g	
VIBRATION ACC 振動加速度	8 m/sec ² (RMS) Max (AT 12V DC DUTY 100%) 8 m/sec ² (RMS) 以下 (AT 12V DC DUTY 100%)	
MATERIAL 材質	FRAME : ALUMINUM DIECAST WITH NO PAINT フレーム : アルミダイカスト無塗装 IMPELLER : PLASTICS 羽根 : 樹脂成形品	
CONTROL TERMINAL コントロール端子	SOURCE CURRENT : 1 mA MAX AT CONTROL VOLTAGE 0V ソース電流 : 1 mA 以下 (コントロール電圧 0V) SINK CURRENT : 1 mA MAX AT CONTROL VOLTAGE 3.8 V シンク電流 : 1 mA 以下 (コントロール電圧 3.8V時) CONTROL TERMINAL VOLTAGE : 3.8V MAX (OPEN CIRCUIT) 端子電圧 : 3.8V以下 (コントロール端子オープン時)	

					12 V PWM SIGNAL VARIABLE SPEED 12 V PWM信号 可変速ファン
					SAN ACE 40 (GE) サンエース40 GEタイプ
REFERENCE ONLY					9GE0412P3G03 A 1/3 00679782.0001

PWM DUTY CYCLE (BETWEEN BROWN LEAD AND BLACK LEAD) - FAN SPEED CHARACTERISTIC(REFERENCE)
 PWMデューティサイクル (茶-黒 間) - 回転速度特性例

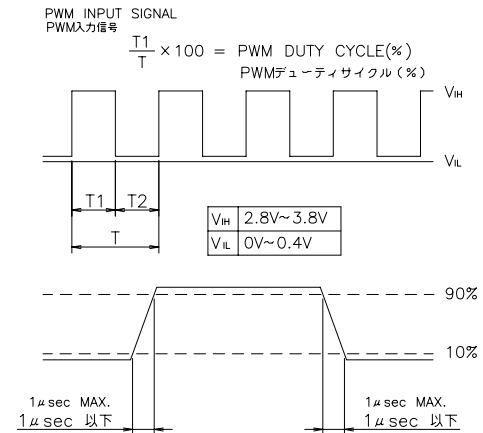
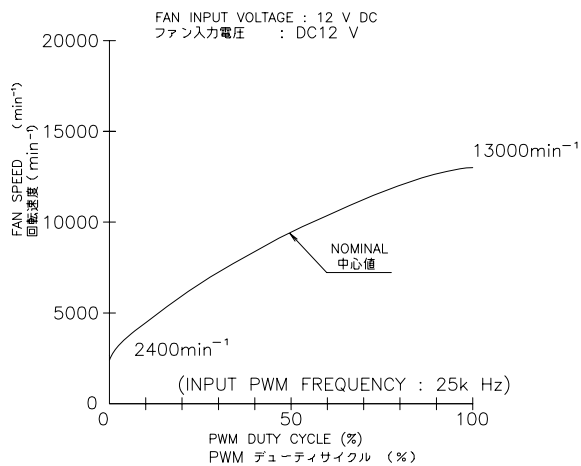

CONNECTION
結線例

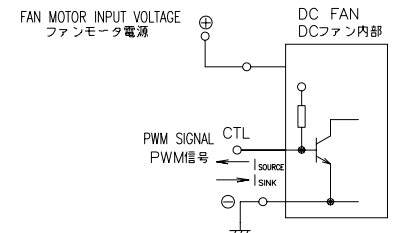

NOTE:
注

1. WHEN PWM DUTY CYCLE IS 100%, REFER TO PAGE 1 FOR THE SPEED.
PWMデューティサイクルが 100%の時、回転速度は1頁を参照のこと。
2. WHEN PWM DUTY CYCLE IS 0%, REFER TO PAGE 1 FOR THE SPEED.
PWMデューティサイクルが 0%の時、回転速度は1頁を参照のこと。
3. WHEN THE CONTROL LEAD WIRE IS NO CONNECTING,
THE SPEED IS THE SAME SPEED AS AT 100% OF PWM DUTY CYCLE.
PWM入力端子がオープン状態の時、回転速度はPWMデューティサイクル100%と同じであること。
4. INPUT PWM FREQUENCY IS 25k Hz.
入力PWM周波数は、25k Hzであること。
5. THIS FAN SPEED SHOULD BE CONTROLLED BY PWM INPUT SIGNAL OF EITHER TTL INPUT OR OPEN COLLECTOR, DRAIN INPUT. AND IN CASE OF OPEN COLLECTOR, DRAIN INPUT, THE PWM DUTY CYCLE SHOULD BE $\frac{T_1-T_2}{T} \times 100$.
PWM入力信号はTTL入力又は、オープンコレクタ、ドレイン入力にて使用可能であること。但し、オープンコレクタ、ドレイン入力の場合、
PWMデューティ [%] = $\frac{T_1-T_2}{T} \times 100$ のこと。

				12 V PWM SIGNAL VARIABLE SPEED 12 V PWM信号 可変速ファン
				SAN ACE 40(GE) サンエース40 GEタイプ
REFERENCE ONLY				9GE0412P3G03 A 2/3
				00679782,0002

振動測定方法
MEASUREMENT METHOD

振動計：リオン VM-83
VIBRATION METER : RION VM-83

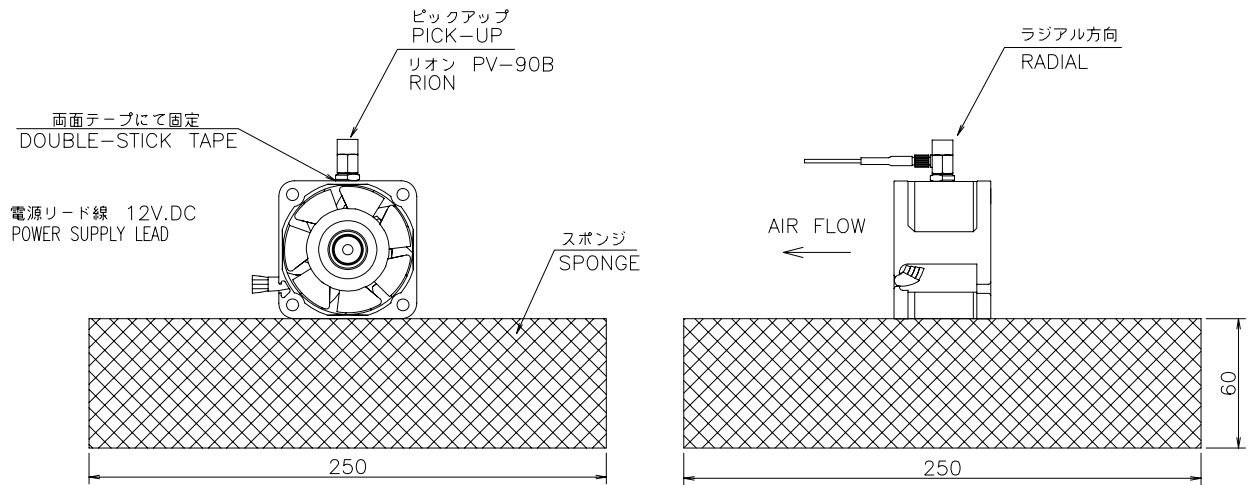

				12 V PWM SIGNAL VARIABLE SPEED 12 V PWM信号 可変速ファン
				SAN ACE 40(GE) サンエース40 GEタイプ
REFERENCE ONLY				9GE0412P3G03 A 3/3 00679782,0003