

"Schulzwerkzeug nach DIN 31 beachten"

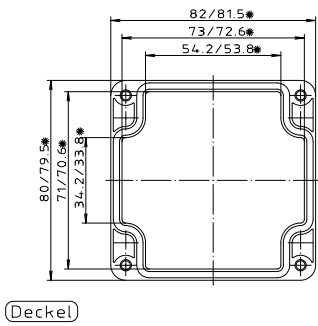

Deckel

* = Maß durch Formkonizität nach unten verringert.
Freimaß - Toleranz nach DIN 16901-130

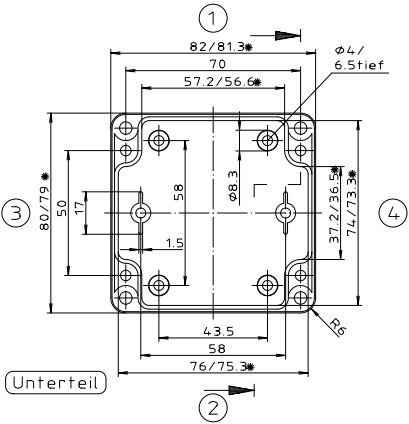

Unterteil

Zylinderschraube M4 x 24/10
ähnl. DIN EN ISO 7045

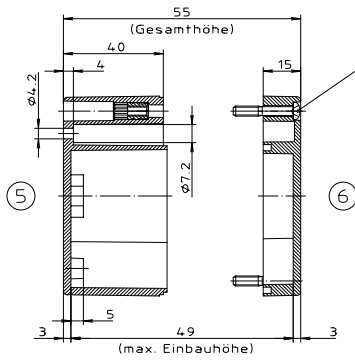

ABS-Gehäuse können durch eine andere
Schwindung ca. 0,1-0,25% größer sein
als gezeichnete PC-Gehäuse

Konvertierung nicht zulässig!	
Maßstab: 1:1	
Zchn.Nr: 2K 210.054.03	
Artikel: M/T 210 mit Nocken Katalogzeichnung	
DISK: 2 501 101	Datum: 25.10.93 OK