

Rundsteckverbinder mit Schraubverschluss nach DIN 45 321 · 130-9 IEC-22
 Locking plugs · Connecteurs circulaires verrouillables par vis

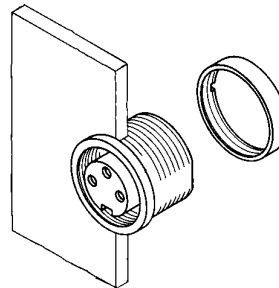
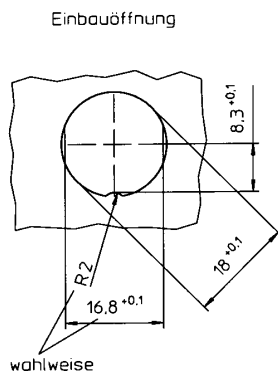
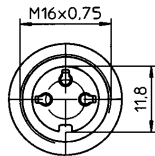
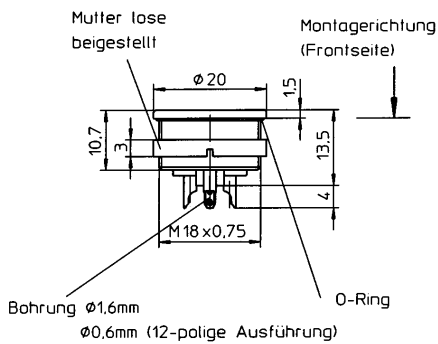

0304..

Einbaukupplung für Frontmontage, schimbar,
 von hinten verschraubbar

Technische Daten:

- Temperaturbereich:** -40 °C/+ 85 °C
- Werkstoffe:**
 Kontaktträger: PA GV
 Kontakt: CuZn, 3 μm versilbert und flashvergoldet
 12polige Ausführung untemickelt und
 0,8 μm vergoldet
 Gehäuse: Zinkdruckguss,
 unterkupfert und vernickelt
 Ringmutter: CuZn, vernickelt
- Mechanische Daten:**
 Steckkraft/Kontakt: < 5 N
 Ziehkraft/Kontakt: > 1,2 N
 (gemessen mit einem Stahlstift, poliert, Nennmaß ϕ 1,5 mm)
 12polige Ausführung:
 Steckkraft/Kontakt: < 5 N
 Ziehkraft/Kontakt: > 0,9 N
 (gemessen mit einem Stahlstift, poliert, Nennmaß ϕ 1,0 mm)
 Anschlussart: Lötanschlüsse
 Schutzart: IP 68
 (nur im verschraubten Zustand
 mit dem dazugehörigen Gegenstück)

4. Elektrische Daten:

Durchgangswiderstand: $\leq 5\text{ m}\Omega$
 Weitere Angaben in der Tabelle

5. Zubehör:

Montageschlüssel ZMS 20
 Schutzkappe 0383
 Schirmring 0382

DIN 41524



0304 03

DIN 41524



0304 04

DIN 45322



0304 05

DIN 45322



0304 05-1



0304 06

DIN 45329



0304 07



0304 07-1



0304 08

DIN 45326



0304 08-1



0304 12

Rundsteckverbinder mit Schraubverschluss nach DIN 45 321 · 130-9 IEC-22
Locking plugs · Connecteurs circulaires verrouillables par vis

0304..

Female chassis plug for assembly from the front, solder types, screening, back mounting nut

Technical data:

1. **Temperature range:** -40 °C/+ 85 °C
2. **Materials:**
 Moulded body: PA GV
 Contact: CuZn, 3 microns silver-plated and flash golded
 12poles version pre-nickelated and 0.8 microns gold-plated
 Chassis plug housing: Zinc die cast metal, copper-plated and nickelated
 Ring nut: CuZn, nickelated
3. **Mechanical data:**
 Insertion force/contact: < 5 N
 Withdrawal force/contact: > 1.2 N
 (measured with a polished steel pin, nominal diam. 1.5 mm)
 12 poles version:
 Insertion force/contact: < 5 N
 Withdrawal force/contact: > 0.9 N
 (measured with a polished steel pin, nominal diam. 1.0 mm)
 Mode of connections: Solder types
 Protection: IP 68
 (only in fully locked position with it's plugs)
4. **Electrical data:**
 Contact resistance: ≤ 5 m Ω
 Further particulars in the table
5. **Accessories:**
 Spanner ZMS 20
 Dust cover O383
 Screening ring O382

0304..

Embase châssis femelle pour montage de front, fûts à souder, possibilité de blindage, assemblage par l'arrière

Caractéristiques techniques:

1. **Température d'utilisation:** -40 °C/+ 85 °
2. **Matériaux:**
 Corps isolant: PA GV
 Contact: CuZn, 3 µm argenté et dorure flash
 12pôles version sous-nickelé et doré à 0,8 µm
 Boîtier: Zinc moulé sous pression, pré-cuivré et nickelé
 Écrou à bague: CuZn, nickelé
3. **Caractéristiques mécaniques:**
 Force d'insertion/contact: < 5 N
 Force de séparation/contact: > 1,2 N
 (mesurée avec une tige acier, poli, mesure nominale 1,5 mm)
 12 pôles version:
 Force d'insertion/contact: < 5 N
 Force de séparation/contact: > 0,9 N
 (mesurée avec une tige acier, poli, mesure nominale 1,0 mm)
 Mode d'assemblage: Branchements par soudure
 Protection: IP 68
 (uniquement à l'état raccordé et vissé sur un prolongateur de la même série)
4. **Caractéristiques électriques:**
 Résistance de contact: ≤ 5 m Ω
 Détails supplémentaires dans le tableau
5. **Accessoires:**
 Clé de montage ZMS 20
 Capuchon O383
 Blindage O382

Bestellbezeichnung Part-No. Désignation	Polzahl Poles Pôles	Strombelastbarkeit Nominal power Courant nominal	Anschlussquerschnitt max. wire section Section de raccordement	Bemessungsspannung Measurement voltage Tension d'utilisation	Prüfspannung Test voltage Tension de claquage	Isolationswiderstand Insulation resistance Résistance d'isolation	Kontaktkapazität Contact capacity Capacité de contact	VE
0304 03	3	5 A	0,75 mm ²	250 V ~	2 kV eff.	10 ¹³ Ω	≈ 2pF	50
0304 04	4	5 A	0,75 mm ²	250 V ~	2 kV eff.	10 ¹³ Ω	≈ 2pF	50
0304 05	5	5 A	0,75 mm ²	60 V ~	1 kV eff.	10 ¹² Ω	≈ 3pF	50
0304 05-1	5	5 A	0,75 mm ²	250 V ~	2 kV eff.	10 ¹³ Ω	≈ 2pF	50
0304 06	6	5 A	0,75 mm ²	250 V ~	2 kV eff.	10 ¹³ Ω	≈ 2pF	50
0304 07	7	5 A	0,75 mm ²	250 V ~	2 kV eff.	10 ¹³ Ω	≈ 2pF	50
0304 07-1	7	5 A	0,75 mm ²	60 V ~	1 kV eff.	10 ¹² Ω	≈ 3pF	50
0304 08	8	5 A	0,75 mm ²	60 V ~	1 kV eff.	10 ¹² Ω	≈ 3pF	50
0304 08-1	8	5 A	0,75 mm ²	60 V ~	1 kV eff.	10 ¹² Ω	≈ 3pF	50
0304 12	12	3 A	0,25 mm ²	60 V ~	1 kV eff.	10 ¹² Ω	≈ 3pF	50