

Bestellnummern-Verzeichnis
Table de No. de commande
Index of part numbers

Bestell-Nr. No de commande Part No.	Seite page page	Bestell-Nr. No de commande Part No.	Seite page page	Bestell-Nr. No de commande Part No.	Seite page page	Bestell-Nr. No de commande Part No.	Seite page page	Bestell-Nr. No de commande Part No.	Seite page page	Bestell-Nr. No de commande Part No.	Seite page page
71200-030	6	71206-076	9	71249-051	7	71318-027	14	71432-040	12	71506-060	10
71200-050	6	71206-080	9	71249-052	8	71408-020	11	71432-050	12	71506-070	10
71200-060	6	71206-086	9	71249-053	8	71408-030	11	71432-060	12	71506-071	10
71200-070	6	71222-034	7	71249-054	8	71408-040	11	71432-070	12	71506-080	10
71200-071	6	71222-041	7			71408-050	11	71432-080	12		
71200-080	6	71222-054	6	71249-070	7	71408-060	11	71432-250	12	71506-250	10
71200-082	6	71222-059	6	71249-071	7	71408-070	11	71434-030	10	71636-101	16
71200-121	6			71249-072	8	71408-075	11			71363-102	16
71200-140	6	71222-061	6	71249-073	8	71408-080	11	71434-040	10	71636-103	16
71200-150	6	71222-064	7	71249-074	8	71408-085	11	71434-050	10	71636-104	16
		71222-070	6	71249-130	8			71434-250	10	71636-105	17
71204-030	6	71222-071	7	71249-150	8	71408-250	11	71500-020	12	71640-101	17
71204-040	6	71222-075	6	71249-170	8	71430-020	10	71500-040	12	71640-110	17
71204-050	6	71222-081	6	71251-030	9	71430-030	10	71502-030	12	76597-620	13
71204-051	6	71222-082	6	71251-040	9	71430-040	10	71502-050	12	76597-625	13
71204-065	6	71222-084	7			71430-050	10	71502-060	12	76597-630	11
71204-070	6	71222-152	7	71251-050	9	71430-060	10	71502-070	12		
71204-080	6	71222-153	7	71251-060	9	71430-070	10	71502-075	12	76597-640	11
71206-021	9			71251-070	9	71430-075	10			76597-650	11
71206-031	9	71249-030	7	71251-080	9	71430-080	10	71502-080	12	76597-652	11
71206-040	9	71249-031	7	71251-250	9	71430-085	10	71502-250	12	76597-660	11
		71249-032	8	71252-030	9			71504-020	10	76597-670	11
71206-050	9	71249-033	8	71252-050	9	71430-250	10	71504-040	10	76597-680	11
71206-051	9	71249-034	8	71252-070	9	71432-020	12	71506-030	10		
71206-070	9	71249-050	7	71252-080	9	71432-030	12	71506-050	10		

Steckverbinder Connecteurs Connectors



Die angegebenen Daten dienen allein der Produktbeschreibung und sind nicht als zugesicherte Eigenschaften im Rechtssinne aufzufassen. Irrtum und Änderungen vorbehalten.

Les données énoncées se comprennent à titre de description de produit et ne sont pas à considérer comme caractéristiques confirmées dans le sens légal. Sous réserve de mise au point et de modifications.

The data contained in this catalog is intended only as a discription of the products and is not meant to be confirmed or approved specifications in the legal sense. We reserve the right to change the design or specifications.

- 1 Technische Daten
Données techniques
Technical Data
- 2 Buchsen
Douilles
Receptacles
- 3 Renkverschluß
A baionette
Twist lock
- 4 Stecker
Fiches
Plugs
- 5 Stecker/Kupplungen
Fiches/prolongateurs
Plugs/couplings
- 6 Für Lautsprecher
Pour haut-parleur ME 4
For loudspeaker
- 7 Iso-Buchsen
Douilles Iso
Receptacles, insulated
- 8 Peri

Anwendungstechnische Beratung u. Vertrieb
Conseil-Vente-S. A.V.
Application-Sales-Service

1 Technische Daten Steckverbinder

Données techniques Connecteurs

Technical Data Connectors

Belastbarkeit/Kontakt Capacité de charge/contact Power rating/contact

Steckverbinder: 3 A/34 V (ruhende Last/Scheitelwert) zusätzliche Ruhestromkontakte 1,5 A
 Connecteurs: 3 A/34 V (charge au repos/valeur de crête) contacts repos auxiliaires 1,5 A
 Cord plugs and receptacles: 3 A/34 V (peak/current steady load) additional current carrying contacts 1,5 A

Lautsprecher-Steckverbinder: 2 A/34 V (ruhende Last/Scheitelwert)
 Connecteurs haut-parleur: 2 A/34 V (charge au repos/valeur de crête)
 Speaker plugs and receptacles: 2 A/34 V (peak/current steady load)

Durchgangswiderstand Résistance de contact Contact resistance

Steckverbinder:	Kontaktfeder – Steckerstift	< 10 mOhm
	Erdungsfeder – Steckerhülse	< 30 mOhm
Connecteurs:	Ressort de contact – contact mâle	< 10 mOhm
	Ressort de terre – contact femelle	< 30 mOhm
Cord plugs and receptacles:	Contact spring – pin	< 10 mOhm
	Ground clip – metal housing	< 30 mOhm
Lautsprecher-Steckverbinder:	Kontaktfeder – Steckerstift	< 15 mOhm
Connecteurs haut-parleur:	Ressort de contact – contact mâle	< 15 mOhm
Speaker plug and receptacles:	Contact spring – pin	< 15 mOhm

Isolationswiderstand Résistance d'isolation Insulation resistance

Kontakt/übrige Metallteile > 10⁹ MOhm (Wert für Auslieferungszustand, trocken)
 Contact/autres éléments métalliques > 10⁹ MOhm (valeur au moment de la livraison, à l'état sec)
 Contact/all other metal parts > 10⁹ MOhm (dry, when shipped)

Spannungsfestigkeit 500 V ~ eff. (1 Minute, Kontakt/Kontakt und Kontakt/Masse). Die Steckverbinder sind nicht für Starkstromnetze im Sinne von VDE!

Rigidité diélectrique 500 V ~ eff. (1 minute, contact/contact et contact/masse). Les connecteurs ne sont pas destinés aux réseaux secteur dans le sens du VDE!

Dielectric strength 500 V R.M.S. (1 minute, contact/contact and contact/ground). These connectors are not to be used in power line applications and do not meet the VDE specifications for that application.

Ausziehkraft aus Einzelfeder > 1,2 N
Force d'extraction d'un ressort
Withdrawal force per spring

Gesamt-Steck- und Ziehkraft der Steckverbinder
Force totale d'enfichage et d'extraction des connecteurs
 Overall insertion and withdrawal force of cord plugs and receptacles

Polzahl Nombre de pôles Number of pins	max. Steckkraft N force max. d'enfichage N max. insertion force N	Ziehkraft N force d'extraction N withdrawal force N
2	16	2 – 12
3	24	3 – 18
4	32	4 – 24
5	40	5,5 – 30
6	48	6,5 – 36
7	56	7,5 – 42
8	64	8,5 – 48

Diese Prüfung wird mit typ-gleichen Steckern und Buchsen durchgeführt. Die Steck- und Ziehkraften werden fünfmal ermittelt. Der Mittelwert soll die angegebenen Grenzen nicht überschreiten.

Cet essai est effectué avec le même type de prises et d'embases. Les forces d'enfichage et d'extraction sont vérifiées à cinq reprises. La valeur moyenne ne doit pas dépasser les limites fixées.

This test is carried out using matched plugs and receptacles (same type). Insertion and withdrawal readings are taken five times. The average value shall not exceed values given in above table.

Klimatische Klasse DIN-IEC 68 Teil 1, Anhang A: 25/070/21
Catégorie climatique
Climatic category

Lebensdauer 500 Steckzyklen
Durée de vie 500 cycles d'enfichage
Life 500 insertion cycles

1 Technische Daten Steckverbinder

Données techniques Connecteurs

Technical Data Connectors



Prüfung Test Test	Durchgangswiderstand <i>Résistance de contact</i> Contact resistance	Isolationswiderstand <i>Résistance d'isolation</i> Insulation resistance	Spannungsfestigkeit <i>Rigidité diélectrique</i> Dielectric strength
Kurzzeitklimaprüfung <i>Essai climatique rapide</i> Short term environmental test	≤ 20 mOhm	> 10 MOhm	500 V ~ eff./R.M.S.
Langzeitklimaprüfung <i>Essai climatique de longue durée</i> Long term environmental test	≤ 20 mOhm	> 10 MOhm	500 V ~ eff./R.M.S.
Elektr. Dauerprüfung <i>Test électrique continu</i> Long term electrical test	≤ 10 mOhm	> 1 GOhm	500 V ~ eff./R.M.S.
Lebensdauerprüfung <i>Test de durée de vie</i> Life test	≤ 20 mOhm	> 1 GOhm	500 V ~ eff./R.M.S.

Die Farbe der Kunststoffteile an Steckverbindern ist in der Regel schwarz. Bei Iso-Steckern und Kupplungen sind Hülse und Kabeltülle grau.

Normalement, les éléments en matière plastique des connecteurs sont noirs. Les capuchons et protège-câbles des fiches et des prolongateurs ISO sont gris.

The standard color of plastic connector parts is black. The plastic shells and cable sleeves of insulated plugs and couplings are grey.

Verwendete Werkstoffe (für Standard-Ausführungen):

Steckerstifte und Kontaktfedern sind aus Messing gefertigt.

Die Standard-Oberfläche ist gal. Ni 2 + Sn 3 (2 µm Nickel + 3 µm Zinn).

Auf besonderen Wunsch sind andere Schichtdicken und Silber- oder Goldoberflächen möglich.

Die Fassungskörper bestehen aus hochwertigem Kunststoff. Detailangaben stellen wir Ihnen auf Wunsch gern zur Verfügung.

Matériaux utilisés (pour exécutions standard)

Les contacts mâles et les ressorts de contact sont en laiton.

La surface standard est galvanisée au nickel et à l'étain (2 µm nickel et 3 µm étain).

En option: d'autres épaisseurs de la couche ainsi que surfaces en or ou en argent sont possibles.

Les corps des douilles sont en matière plastique de haute résistance. Nous vous fournissons sur demande des données détaillées.

Materials used (for standard versions):

Contacts and contact springs: brass.

Standard surface: 3 µm tin plating over 2 µm nickel (120 micro inches tin plating over 80 micro inches nickel).

Other plating thicknesses and materials (gold, silver) available upon request.

Plastic inserts and contact housings: molded plastic. More details are available on request.

Teilweise sind die Stiftnordnungen genormt. Bei den betreffenden Steckverbindungen wird durch Angabe der DIN-Nummer darauf hingewiesen.

Partiellement, les dispositions de contacts ne sont pas normalisées. C'est signalé par l'indication de la référence DIN pour les connexions correspondantes.

Some of the pin assignments are normed. The respective connections are identified with the assigned DIN number.

2 Buchsen Douilles Receptacles

	2polig mit Ruhe- kontakt 2 pôles avec contact de repos 2 pins with rest contact	3 polig DIN 41524 3 pôles DIN 41524 3 pins DIN 41524	4polig Teilung 72° 4 pôles pas 72° 4 pins 72° spacing	5polig Stereo DIN 41524 5 pôles stéréo DIN 41524 5 pins stereo DIN 41524	5polig Teilung 60° 5 pôles pas 60° 5 pins 60° spacing	6polig DIN 45322 6 pôles DIN 45322 6 pins DIN 45322	7polig DIN 45329 7 pôles DIN 45329 7 pins DIN 45329	7polig Sonder- teilung 7 pôles pas spéciaux 7 pins special spacing	8polig DIN 45326 8 pôles DIN 45326 8 pins DIN 45326	8polig Sonder- teilung 8 pôles pas spéciaux 8 pins special spacing	
Kontaktanordnung Disposition de contacts Position of contacts											
Buchse Draht- anschluß Metallflansch Douille Câblage con- ventionnel bride métallique Receptacle Solder terminal metal flange	ohne Abschalt- kontakt sans contact de coupure without disconnect contact	71200-121	71200-030 *	71200-140 *	71200-050 *	71200-150 *	71200-060 *	71200-070 *	71200-071	71200-080 *	71200-082
Buchse gedruckte Schaltung Douille Circuit imprimé Receptacle Printed circuit	Metallhülse Ausführung "S" Douille métallique modèle "S" Metal shell "S" version	-	71204-030 *	71204-040 *	71204-050 *	71204-051 *	71204-065 *	71204-070 *	-	71204-080 *	-
	Iso- Ausführung "P" Modèle isolé "P" Insulated version "P"	-	-	-	71222-054 *	71222-059 *	71222-061 *	71222-070 *	71222-075	71222-081 *	71222-082
					71222-054 -059	71222-061		71222-070 -075 -081 -082			

2 Buchsen Douilles Receptacles



	2polig mit Ruhe- kontakt 2 pôles avec contact de repos 2 pins with rest contact	3 polig DIN 41524 3 pôles DIN 41524 3 pins DIN 41524	4polig Teilung 72° 4 pôles pas 72° 4 pins 72° spacing	5polig Stereo DIN 41524 5 pôles stéréo DIN 41524 5 pins stereo DIN 41524	5polig Teilung 60° 5 pôles pas 60° 5 pins 60° spacing	6polig DIN 45322 6 pôles DIN 45322 6 pins DIN 45322	7polig DIN 45329 7 pôles DIN 45329 7 pins DIN 45329	7polig Sonder- teilung 7 pôles pas spéciaux 7 pins special spacing	8polig DIN 45326 8 pôles DIN 45326 8 pins DIN 45326	8polig Sonder- teilung 8 pôles pas spéciaux 8 pins special spacing
Kontaktanordnung Disposition de contacts Position of contacts										
Buchsen Douilles Receptacles	-	71222-034	71222-041	71222-152	71222-153	71222-064	71222-071	-	71222-084	-
Iso- ausführung "P" mit Ab- schirmhaube Modèle isolé "P" avec boîte de blindage Insulated version "P" with shield- ing case										
Ausführung mit Kontakt- stiften ohne Anreihflansch mit Haken "P" Modèle avec tiges de contact sans bride de jonction avec crochet "P" Version with contact pins without joining flange with hook "P"	-	71249-030	-	71249-050	-	-	71249-070	-	-	-
ohne Anreih- flansch, ohne Haken "P" sans bride de jonction sans crochet "P" without joining flange, without hook "P"										
	-	71249-031	-	71249-051	-	-	71249-071	-	-	-

2 Buchsen Douilles Receptacles

	2polig mit Ruhe- kontakt 2 pôles avec contact de repos 2 pins with rest contact	3 polig DIN 41524 3 pôles DIN 41524 3 pins DIN 41524	4polig Teilung 72° 4 pôles pas 72° 4 pins 72° spacing	5polig Stereo DIN 41524 5 pôles stéréo DIN 41524 5 pins stereo DIN 41524	5polig Teilung 60° 5 pôles pas 60° 5 pins 60° spacing	6polig DIN 45322 6 pôles DIN 45322 6 pins DIN 45322	7polig DIN 45329 7 pôles DIN 45329 7 pins DIN 45329	7polig Sonder- teilung 7 pôles pas spéciaux 7 pins special spacing	8polig DIN 45326 8 pôles DIN 45326 8 pins DIN 45326	8polig Sonder- teilung 8 pôles pas spéciaux 8 pins special spacing
Kontaktanordnung Disposition de contacts Position of contacts										
Buchse Douille Receptacle	-	71249-032	-	71249-052	-	-	71249-072	-	-	-
Ausführung mit Kontaktstiften mit Anreihflansch, mit Haken "P" <i>Modèle avec tiges de contact avec bride de jonction, avec crochet "P"</i> Version with contact pins with joining flange, with hook "P"										
ohne Haken "P" <i>sans crochet "P"</i> without hook "P"	-	71249-033	-	71249-053	-	-	71249-073	-	-	-
abgeschirmt ohne Anreihflansch ohne Haken "P" <i>blindé sans bride de jonction, sans crochet "P"</i> shielded without joining flange, without hook "P"	-	71249-034	-	71249-054	-	-	71249-074	-	-	-
mit Kontaktstiften "S" <i>avec tiges de contact "S"</i> with contact pins "S"	-	71249-130	-	71249-150	-	-	71249-170	-	-	-

3 Renkverschluß Steckverbinder Connecteurs à Baïonette Twist Lock Connectors

437-372 TO 414



Renkverschluß à Baïonette Twist Lock	2polig mit Ruhe- kontakt 2 pôles avec contact de repos 2 pins with rest contact	3 polig DIN 41524 3 pôles DIN 41524 3 pins DIN 41524	4polig Teilung 72° 4 pôles pas 72° 4 pins 72° spacing	5polig Stereo DIN 41524 5 pôles stéréo DIN 41524 5 pins stereo DIN 41524	5polig Teilung 60° 5 pôles pas 60° 5 pins 60° spacing	6polig DIN 45322 6 pôles DIN 45322 6 pins DIN 45322	7polig DIN 45329 7 pôles DIN 45329 7 pins DIN 45329	7polig Sonder- teilung 7 pôles pas spéciaux 7 pins special spacing	8polig DIN 45326 8 pôles DIN 45326 8 pins DIN 45326	8polig Sonder- teilung 8 pôles pas spéciaux 8 pins special spacing
Kontaktanordnung Disposition de contacts Position of contacts										
Buchse für Renkver- schluß Douille à Baïonette câblage conventionnel Receptacle Twist lock solder terminal	71206-021	71206-031	71206-040	71206-051	71206-050	-	71206-070	71206-076	71206-080	71206-086
Buchse "P" gedruckte Schaltung Douille "P" circuit imprimé Receptacle "P" printed circuit	-	71251-030	71251-040	71251-050	71251-250	71251-060	71251-070	-	71251-080	-
		71251-030 -040 -050			71251-250 -070		71251-060 -080			
Buchse "S" gedruckte Schaltung Douille "S" circuit imprimé Receptacle "S" printed circuit		71252-030		71252-050		71252-070		71252-080		

* Lagerausführung / Exécution standard / Stock version

3 Renkverschluß Steckverbinder Connecteurs à Baionette Twist Lock Connectors

Renkverschluß à Baïonette Twist Lock	2polig mit Ruhe- kontakt 2 pôles avec contact de repos 2 pins with rest contact	3 polig DIN 41524 3 pôles DIN 41524 3 pins DIN 41524	4polig Teilung 72° 4 pôles pas 72° 4 pins 72° spacing	5polig Stereo DIN 41524 5 pôles stéreo DIN 41524 5 pins stereo DIN 41524	5polig Teilung 60° 5 pôles pas 60° 5 pins 60° spacing	6polig DIN 45322 6 pôles DIN 45322 6 pins DIN 45322	7polig DIN 45329 7 pôles DIN 45329 7 pins DIN 45329	7polig Sonder- teilung 7 pôles pas spéciaux 7 pins special spacing	8polig DIN 45326 8 pôles DIN 45326 8 pins DIN 45326	8polig Sonder- teilung 8 pôles pas spéciaux 8 pins special spacing	
Kontaktanordnung Disposition de contacts Position of contacts											
Stecker für Renk- verschluß Fiche à baïonnette Plug twist lock	abgeschirmt Kabeltülle schwarz <i>blindé</i> <i>protège câble</i> noir shielded cable sleeve black	71430-020	71430-030 *	71430-040 *	71430-050 *	71430-250 *	71430-060 *	71430-070 *	71430-075	71430-080 *	71430-085
Winkelstecker für Renk- verschluß Fiche coudée à baïonnette Right angle plug twist lock	abgeschirmt Kabeltülle schwarz <i>blindé</i> <i>protège câble</i> noir shielded cable sleeve black	-	71434-030 *	71434-040 *	71434-050 *	71434-250 *	-	-	-	-	-
Kupplung für Renk- verschluß Prolongateur à baïonnette Coupling twist lock	Kabeltülle schwarz <i>Protège câble</i> noir Cable sleeve black	71504-020	71506-030 *	71504-040 *	71506-050 *	71506-250 *	71506-060 *	71506-071 *	71506-070	71506-080 *	-

4 Stecker Fiches Plugs



		2polig mit Ruhe- kontakt 2 pôles avec contact de repos 2 pins with rest contact	3 polig DIN 41524 3 pôles DIN 41524 3 pins DIN 41524	4polig Teilung 72° 4 pôles pas 72° 4 pins 72° spacing	5polig Stereo DIN 41524 5 pôles stéréo DIN 41524 5 pins stereo DIN 41524	5polig Teilung 60° 5 pôles pas 60° 5 pins 60° spacing	6polig DIN 45322 6 pôles DIN 45322 6 pins DIN 45322	7polig DIN 45329 7 pôles DIN 45329 7 pins DIN 45329	7polig Sonder- teilung 7 pôles pas spéciaux 7 pins special spacing	8polig DIN 45326 8 pôles DIN 45326 8 pins DIN 45326	8polig Sonder- teilung 8 pôles pas spéciaux 8 pins special spacing
Kontaktanordnung Disposition de contacts Position of contacts											
Stecker mit Zamak- hülse Fiche avec douille zamac Plug with zamac shell	abgeschirmt Kabeltülle schwarz <i>blindé</i> <i>protège câble</i> noir shielded cable sleeve black	71408-020	71408-030 *	71408-040 *	71408-050 *	71408-250 *	71408-060 *	71408-070 *	71408-075	71408-080 *	71408-085
Stecker mit Isolier- stoffhülse Farbe grau Fiche avec douille en matière isolante couleur gris Plug with insulated shell color grey	abgeschirmt mit Kabeltülle für Kabel 5,7 mm Ø <i>blindé avec</i> <i>protège cable</i> <i>(pour cable</i> <i>5,7 mm Ø)</i> shielded with cable sleeve for cable .224" Ø (dia.)	-	76597-630	76597-640	76597-650	76597-652	76597-660	76597-670	-	76597-680	-
Die Teile werden unmontiert geliefert. <i>Les pièces sont</i> <i>fournis sans</i> <i>assemblage.</i> Delivery in piece parts. Option: Farbe schwarz <i>Option:</i> <i>couleur noir</i> <i>Option:</i> color black											

* Lagerausführung / Exécution standard / Stock version

5 Stecker/Kupplungen Fiches/Prolongateurs Plugs/Couplings

	2polig mit Ruhe- kontakt 2 pôles avec contact de repos 2 pins with rest contact	3 polig DIN 41524 3 pôles DIN 41524 3 pins DIN 41524	4polig Teilung 72° 4 pôles pas 72° 4 pins 72° spacing	5polig Stereo DIN 41524 5 pôles stéreo DIN 41524 5 pins stereo DIN 41524	5polig Teilung 60° 5 pôles pas 60° 5 pins 60° spacing	6polig DIN 45322 6 pôles DIN 45322 6 pins DIN 45322	7polig DIN 45329 7 pôles DIN 45329 7 pins DIN 45329	7polig Sonder- teilung 7 pôles pas spéciaux 7 pins special spacing	8polig DIN 45326 8 pôles DIN 45326 8 pins DIN 45326	8polig Sonder- teilung 8 pôles pas spéciaux 8 pins special spacing	
Kontaktanordnung Disposition de contacts Position of contacts											
Winkelstecker mit Zamak- hülse <i>Fiche coudée</i> avec douille zamac Right angle plug with zamac shell	abgeschirmt Kabeltülle schwarz <i>blindée</i> <i>protège câble</i> noir shielded cable sleeve black	71432-020	71432-030	71432-040	71432-050	71432-250	71432-060	71432-070	-	71432-080	-
Kupplung mit Zamak- hülse <i>Prolongateur</i> avec douille zamac Coupling with zamac shell	Kabeltülle schwarz <i>protège câble</i> noir cable sleeve black	71500-020	71502-030	71500-040	71502-050	71502-250	71502-060	71502-070	71502-075	71502-080	-

6 Lautsprecher Steckverbinder Haut-parleur Connecteurs Loudspeaker Connectors



<p>Stecker Fiches Plugs</p>	<p>mit Iso-Schnapphülse für Kabel 4,8 x 1,8 mm, unmontiert <i>avec capuchon encliquetable isolé pour câble 4,8 x 1,8 mm, sans assemblage</i> with insulated snap-in shell for cable 4,8 x 1,8 mm (.189" x .071"), without assemblage</p>	<p>Bestell-Nr. <i>No de comm.</i> Part No.</p> <p>Farbe grau Option schwarz <i>Couleur gris, option noir</i> Color grey, option black</p>	<p>76597-620</p>
<p>Kupplung Prolongateur Coupling</p>	<p>mit Iso-Schnapphülse, für Kabel 4,8 x 1,8 mm, unmontiert <i>avec capuchon encliquetable isolé, pour câble 4,8 x 1,8 mm, sans assemblage</i> with insulated snap-in shell, for cable 4,8 x 1,8 mm (.189" x .071"), without assemblage</p>	<p>Bestell-Nr. <i>No de comm.</i> Order No.</p> <p>Farbe grau Option schwarz <i>Couleur gris, option noir</i> Color grey, option black</p>	<p>76597-625</p>

* Lagerausführung / Exécution standard / Stock version

7 Iso-Buchsen Douilles isolées Receptacles, insulated

Lautsprecher-
buchse Iso "P"
mit Abschalt-
kontakt
*Douille de
haut-parleur
isolée "P"*
avec contact de
coupure
Speaker
receptacles
insulated "P"
with turn-off
contact

71318-027

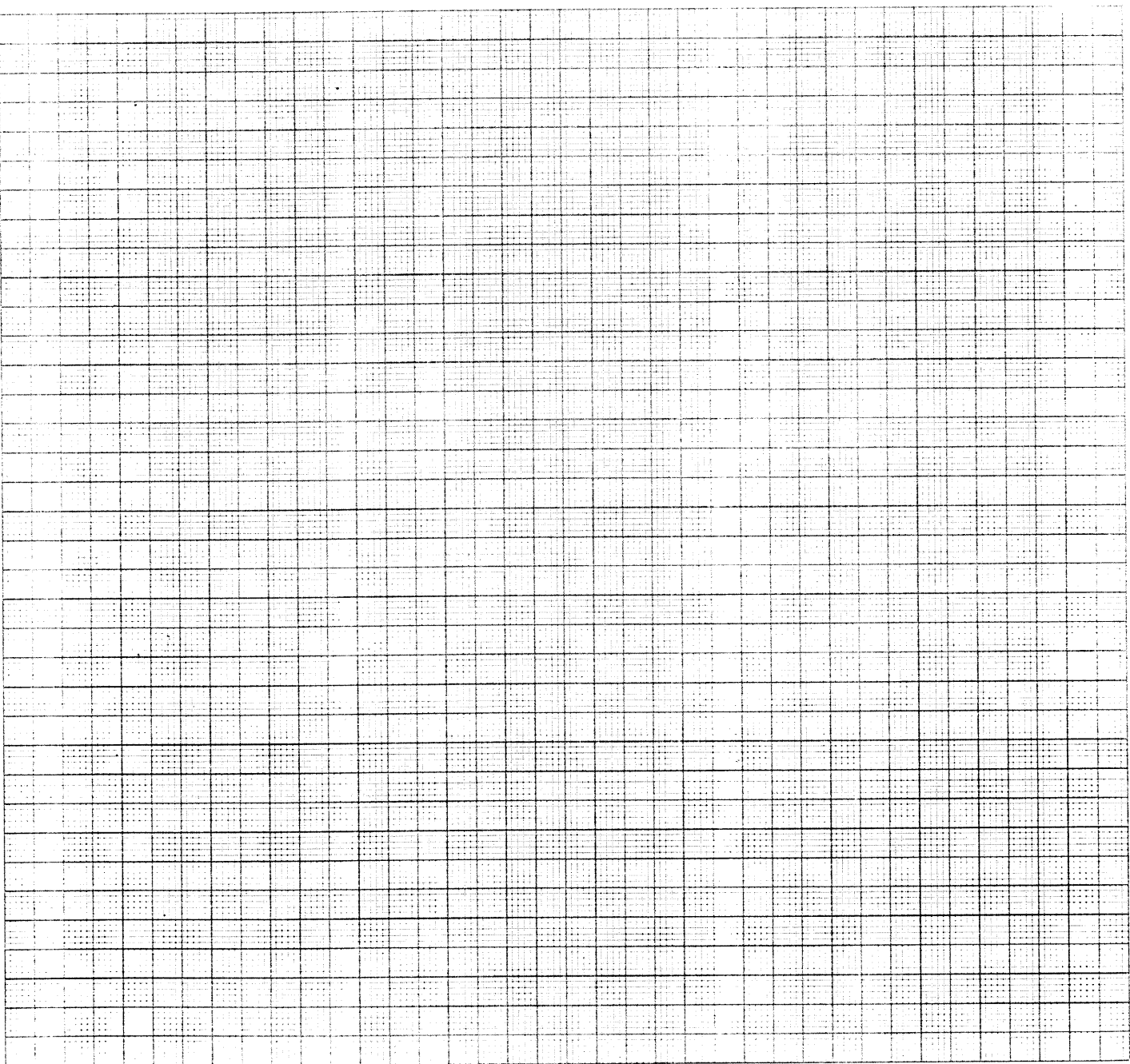
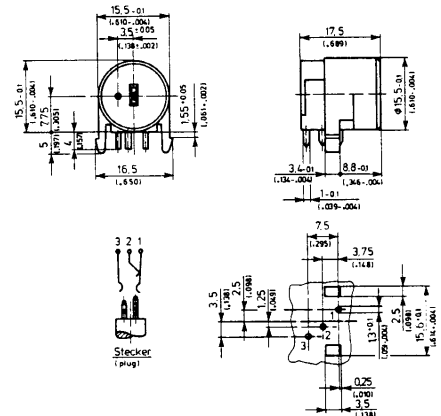

8 Peri Steckverbinder Peri Connecteurs Peri Connectors



Peri-Steckverbinder
Connecteurs Peri
Peri Television Connectors

Technische Daten
Données Techniques
Technical Data

Nennspannung:
Tension nominale:
Rated voltage:

$U_N = 35 \text{ V eff.}$

Belastbarkeit:
Charge admissible:
Loading capacity:

Einzelkontakt Contact simple single contact	3 A	bei T_U à T_A 20° C at T_A	1 A	bei T_U à T_A 70° C at T_A
Alle Kontakte Tous les contacts All contacts	1,5 A	bei T_U à T_A 20° C at T_A	0,1 A	bei T_U à T_A 70° C at T_A

Übergangswiderstand:
Résistance de passage:
Transition resistance:

$\leq 25 \text{ mOhm}$

Steckkraft gesamt:
Force d'enfichage totale:
Total connection force:

$\leq 70 \text{ N}$

Ziehkraft gesamt:
Force de débrogage totale:
Total disconnection force:

$\geq 20 \text{ N}$

Lebensdauer:
Durée de vie:
Life:

> 100 Steckzyklen
> 100 cycles d'enfichage
> 100 insertion cycles

Analog DIN-EN 50049
Analogue DIN-EN 50049
Analogue DIN-EN 50049

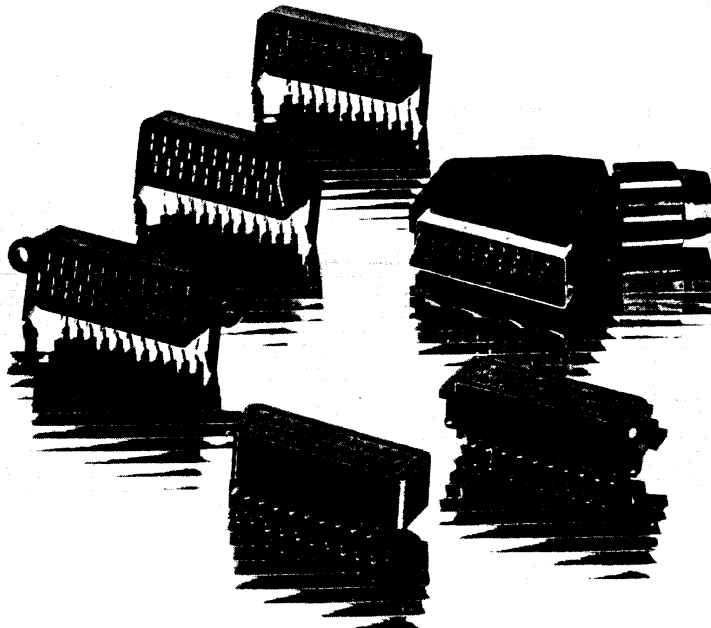

8 Peri Steckverbinder Peri Connecteurs Peri Connectors

Peri-Buchse, 21 polig
mit Rasthaken,
mit Befestigungsflansch
Douille Peri, 21 pôles,
avec crochet encliquetable,
avec bride de fixation
Peri television receptacle, 21 pin,
with snap-in hook,
with mounting flange

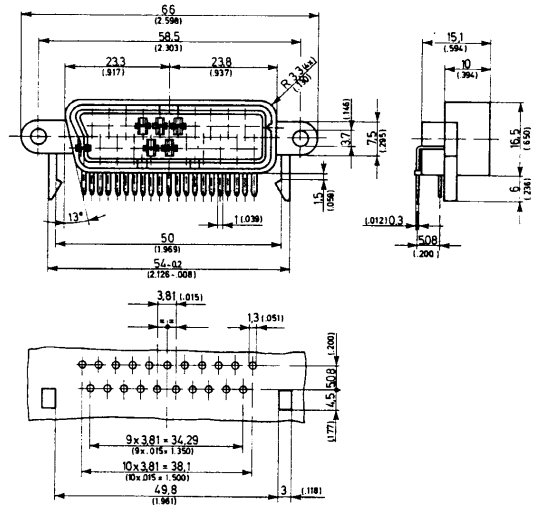

71636-101*

Peri-Buchse, 21 polig,
mit Rasthaken
Douille Peri, 21 pôles,
avec crochet encliquetable
Peri television receptacle, 21 pin,
with snap-in hook

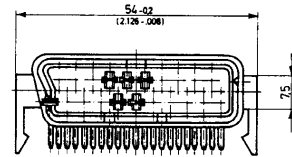

71636-102
sonstige Maße siehe 71636-101
d'autres dimensions voir 71636-101
for further dimensions see 71636-101

Peri-Buchse, 21 polig,
ohne Rasthaken,
ohne Befestigungsflansch
Douille Peri, 21 pôles,
sans crochet encliquetable,
sans bride de fixation
Peri television receptacle, 21 pin,
without snap-in hook,
without mounting flange

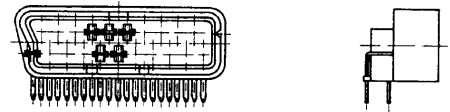

71636-103
sonstige Maße siehe 71636-101
d'autres dimensions voir 71636-101
for further dimensions see 71636-101

Peri-Buchse, 21 polig,
Kontaktanordnung 180° gedreht,
mit Rasthaken
Douille Peri, 21 pôles
disposition de contacts tournée 180°,
avec crochet encliquetable
Peri television receptacle, 21 pin,
position of contacts 180° turned,
with snap-in hook

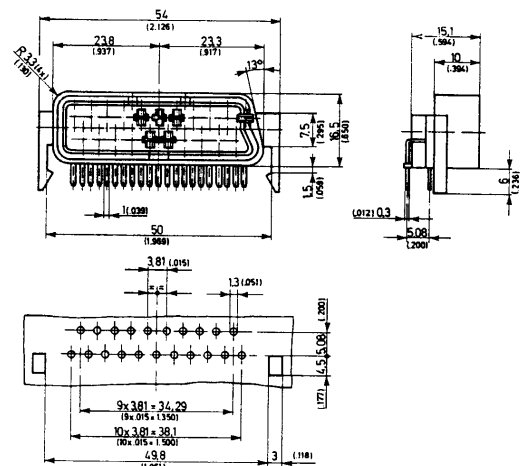

71636-104

8 Peri Steckverbinder Peri Connecteurs Peri Connectors



Peri-Buchse, 21 polig
Kontaktanordnung 180° gedreht,
mit Führungsrippen
Douille Peri, 21 pôles
disposition de contacts tournée 180°
avec collerettes de guidage
Peri television receptacle, 21 pin
position of contacts 180° turned,
with guide ribs

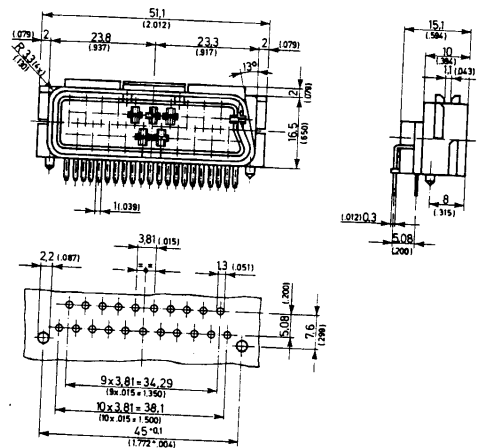

71636-105

Peri-Standardstecker, 21 polig
zum Lötén
(Steckergehäuse einteilig, Zugentlastung,
Kontaktträger, Abschirmhülse, 21 lose
vorgerollte Kontakte)
Fiche Peri mâle standard, 21 pôles,
pour soudure
(capot d'une pièce, allégement de traction,
porte-contacts, blindage, 21 contacts
mobiles roulés)
Standard Peri plug, 21 pins,
for soldering,
(cap in one piece, traction relief, contacts
holder, shielding, 21 loosely rolled
contacts)

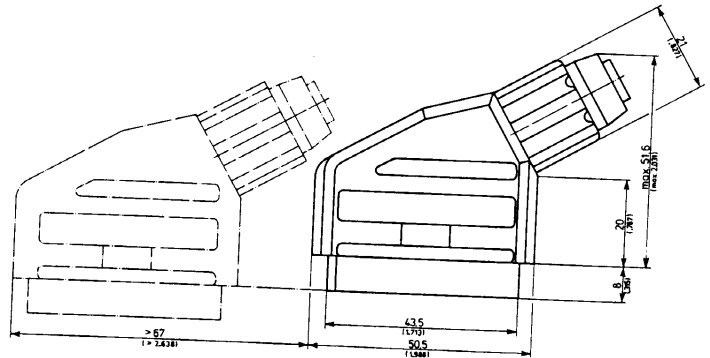
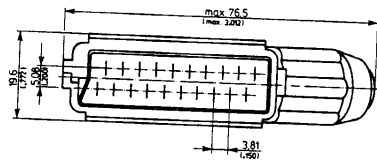

71640-101*

ditto, jedoch Kontakte als Bandware,
für Crimpautomaten
idem, mais contacts en bande,
pour automate crimp
as above, but contacts in strip
for crimping automat

71640-110