

## VC-AR1/2M

Artikelnummer: 1852972

<http://eshop.phoenixcontact.de/phoenix/treeViewClick.do?UID=1852972>Anbaurahmen, ohne PE, für Kontakteinsatz-Module, Bauform 1,  
Anzahl der Einsatzmodule 2

Kaufmännische Daten	
GTIN (EAN)	
Verkaufsgruppe	D200
VPE	5 stk.
Zolltarif	85389099
Katalogseitenangabe	Seite 360 (PC-2009)

**Produkthinweise**WEEE/RoHS konform seit:  
01.01.2005

<http://download.phoenixcontact.de>  
Bitte beachten Sie, dass die  
hier angegebenen Daten dem  
Online-Katalog entnommen sind.  
Die vollständigen Informationen  
und Daten entnehmen Sie bitte  
der Anwenderdokumentation.  
Es gelten die Allgemeinen  
Nutzungsbedingungen für Internet-  
Downloads.

Technische Daten	
Allgemeine Daten	
Hinweis	2 x 1852862 VC-AF je Steckverbinder
Umgebungstemperatur (Betrieb)	-40 °C ... 125 °C
Bauform	VC1

### Materialangaben

Brennbarkeitsklasse nach UL 94	V0
--------------------------------	----

### Approbationen



Approbationen

CUL, GOST, UL

### Zubehör

Artikel	Bezeichnung	Beschreibung
---------	-------------	--------------

### Montage

1852862	VC-AF	Anbauflansch für Schraubverriegelung, zur Montage der Kontakteinsatzmodule, für Wandstärken 1-5 mm
---------	-------	--

### Zeichnungen

Maßzeichnung

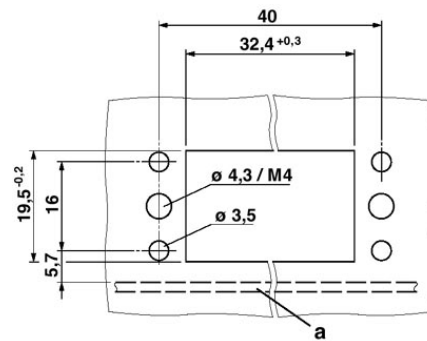
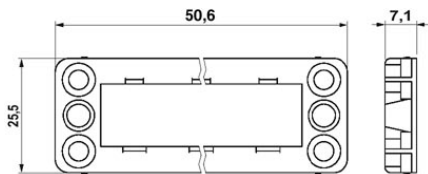

a - Leiterplatte

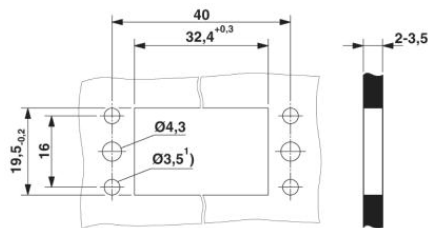

**Adresse**

PHOENIX CONTACT Deutschland GmbH  
Flachsmarktstr. 8  
32825 Blomberg, Germany  
Tel +49 5235 3 12000  
Fax +49 5235 3 41200  
<http://www.phoenixcontact.de>



© 2011 Phoenix Contact  
Technische Änderungen vorbehalten