

C	SIN ESCALA	METRICO	 ANGULO DE PROYECCION
	DIMENSIONES EN mm.		

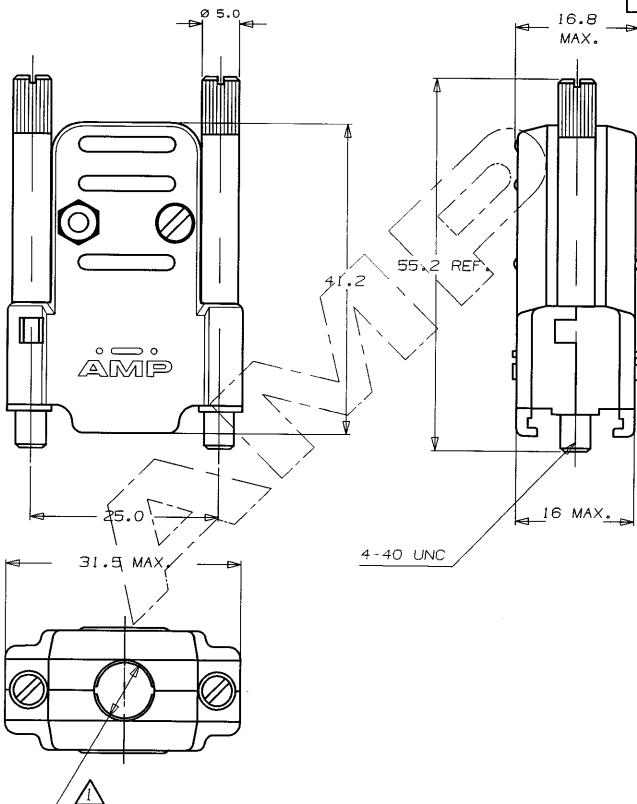

RETENEDORES DE CABLES CABLE GATES

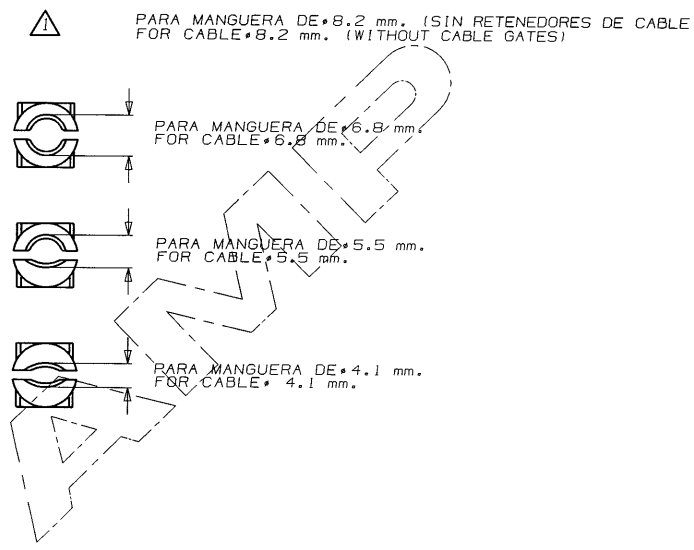

LOC
AL
DIST
2

AMP 1470-15 REV 3-97

OTROS TRATAMIENTOS		ACABADO		MATERIAL		N. ORDEN	
PLANO DE CLIENTE SOLO PARA REFERENCIA				© COPYRIGHT 1990/92 AMP ESPAÑOLA, S.A. TODOS LOS DERECHOS RESERVADOS. LOS PRODUCTOS AMP ESTAN CUBIERTOS POR PATENTES ACTUALES O PENDIENTES			
D	ECR-06-12358	DC	23MAY06	TOLERANCIAS GENERALES		AMP ESPAÑOLA, S.A. BARCELONA ESPAÑA	
C1	ES00-0162-02	R.S.	16-1-03	DEC \pm 0.5 ANGULO \pm 1°			
C	ES00-0063-96	JG	10-Oct-96	DIBUJADO CARBONELL 21-11-90		NOMBRE KIT, CARCASA PROTECTORA PARA CONECTORES HD 9 POS.	
B	REVISADO	JC	24-4-92	CONF. P. DURAN 10-4-92			
A	REVISADO	JC	10-4-92	APR. P. DURAN 10-3-93		A3	PLANO N.º 737426
LETRA	REVISIONES	DIBUJ.	FECHA				HOJA 1 de 2

