

Δの数 COUNT	訂正記事 DESCRIPTION OF REVISIONS	担当 BY	検図 CHKD	年月日 DATE	Δの数 COUNT	訂正記事 DESCRIPTION OF REVISIONS	担当 BY	検図 CHKD	年月日 DATE
△				..	△				..
△				..	△				..
△				..	△				..

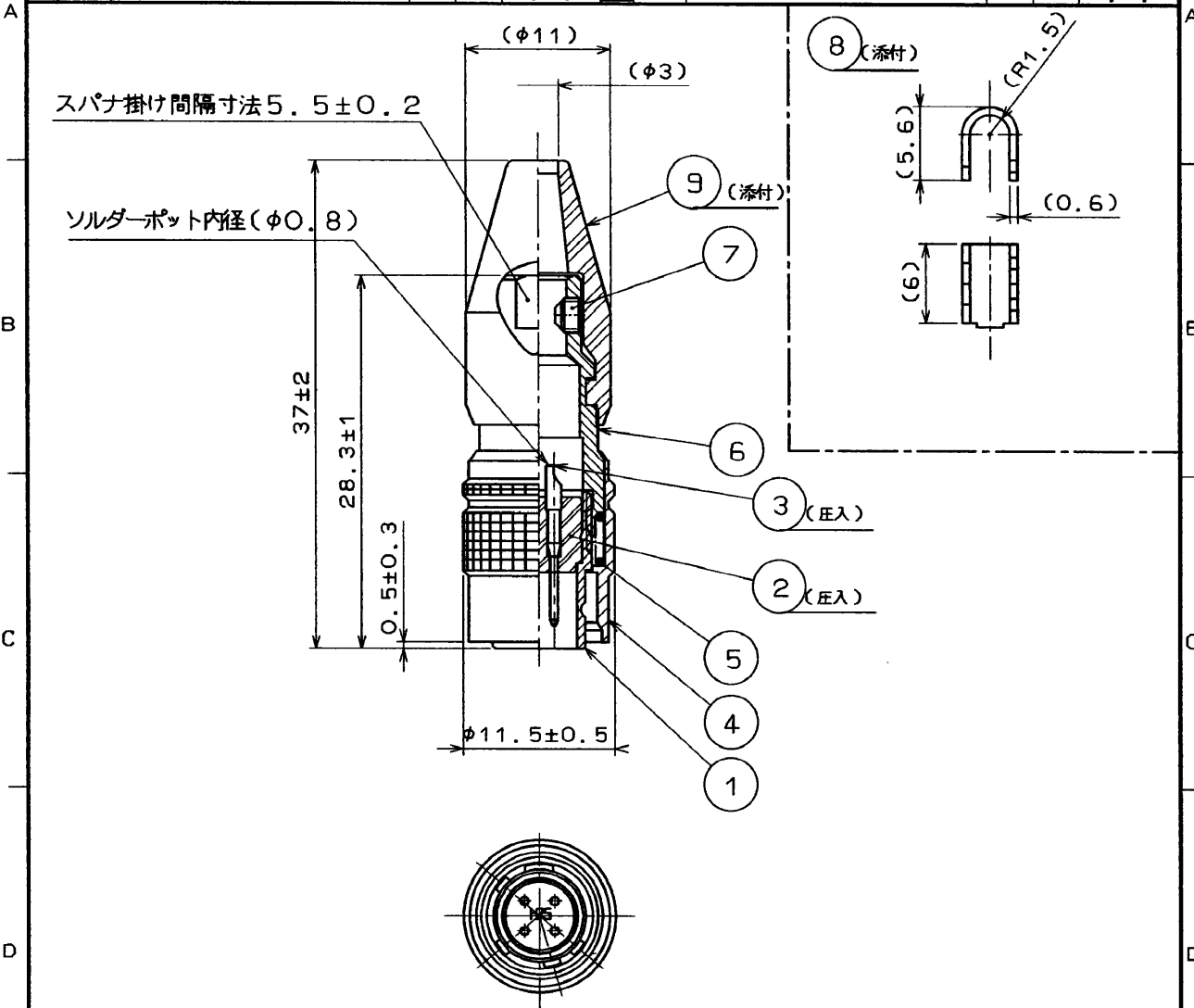

注1 部番①に対する部番⑥の回転方向の位置関係は一例を示す。

5	鋼	クロメート処理			
4	黄銅	梨地ニッケルめっき	9	合成ゴム	(クロ)
3	黄銅	金めっき	8	黄銅	
2	ポリアミド樹脂	(クロ)UL94V-1	7	鋼	JIS B 1177 六角穴付きねじ ニッケルめっき (標準) M2.6X0.45X2
1	亜鉛合金	梨地ニッケルめっき	6	黄銅	ニッケルめっき
部番	材質	処理, 備考	部番	材質	処理, 備考

TO
R
F

一般公差 GENERAL DIMENSION TOLERANCE 寸法区分 OVER TO TOLERANCE 6 ±0.3 6 18 ±0.5 18 50 ±0.7 50 125 ±1 125 250 ±1.3 250 500 ±2 角度 ANGULAR ±	旧製品コード CODE NO. (OLD) CL	製図 DRAWN 技術 94.2.18 秋山	担当 DESIGNED 技術 94.2.18 秋山	検図 CHECKED 技 94.2.18 吉田	承認 APPROVED 技 94.2.18 吉田	出図 RELEASED
	図番 DRAWING NO. ADC4-110158 尺度 SCALE 2:1 単位 UNITS mm 株式会社 HIROSE ELECTRIC CO., LTD.	製品名 PART NO. HR10A-7PH-4P(O1) 製品コード CODE NO. CL110-0332-6-01	1	1		