

アプリケーションスペア部品取付表

TABLE:APPLICATOR SPARE PARTS IDENTIFICATION

下表に基づいて間違いの無い部品を取付け願います。
Make sure to install right parts specified in the table below.

製品名 Applicator model: **AP105-DF11-2428S**

HRS No.: **CL901-4511-1**

No.	HRS コード HRS Code	部品名 Component Part	表示 No. Part No.	旧表示 No. Formerpart No.	適合端子名 Applicable contact
①	CL901-4511-1 (61)	インシュレーションクリンパ [®] Insulation crimper	275628	0696	DF11-2428SCF
②	CL901-4511-1 (62)	ワイヤークリンパ [®] Wire crimper	275629	0697	DF11A-2428SCF
③	CL901-4511-1 (63)	インシュレーションアンビル Insulation anvil	275630	0698	DF11-2428SCFA
④	CL901-4511-1 (64)	ワイヤアンビル Wire anvil	275284	0570	
⑤	CL901-4511-1 (65)	カットオフパンチ Cut-off-punch	275096	0584	
⑥	CL901-4511-1 (66)	カットオフダイ Cut-off-die	278206	0585	
⑦					
⑧					
⑨					
⑩					

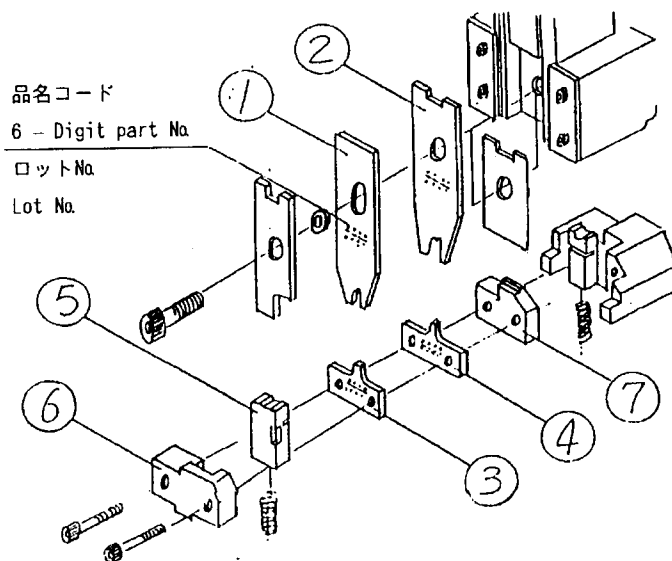

注意 1. パーツ③、④、⑥、⑦をアプリケーションタのベースに押しつけ固定すること。
2. それぞれの部品は刻印が正面を向くように取り付けること。

NOTES 1. Fix ③、④、⑥ and ⑦ by pressing these to the base of the applicater.
2. Install every part with markings of part Nos facing front.